

○ XX	BORNEIRA DO EQUIPAMENTO FANCOIL
● XX	BORNEIRA DO QUADRO ELÉTRICO (INTEGRADO AO FANCOIL)
DJP	DISJUNTOR PRINCIPAL (FORNECIDO PELO CLIENTE)
CM	CONTATOR DO MOTOR DO VENTILADOR TROC. CALOR
CAQ	CONTATOR DO AQUECIMENTO
IF-TRIF.	INVERSOR DE FREQUÊNCIA MOTOR DO TROCADOR CALOR
DJAQ	DISJUNTOR DO AQUECIMENTO
M	MOTOR DO VENTILADOR TROCADOR DE CALOR
AQ	AQUECIMENTO 7,5kW - ESTÁGIO ÚNICO - 380V
1,2,3	RESISTÊNCIA ALETADA 2500W/220V
TD	TERMOSTATO DIGITAL QUENTE/FRIO
V2V	VALVULA 2 VIAS DO FANCOIL 0 3 FIOS - MOTORIZADA - 24V
SR	SENSOR REMOTO DO TERMOSTATO
TS	TESMOSTATO SEGURANÇA (PARA AQUECIMENTO)
AF5	AIR FLOW SWITCH (PARA AQUECIMENTO - VENTILAÇÃO)
BFC	BORNE FUSIVEL - COM FUSIVEL VIDRO 10 AMP
F1,F2,F3	FUSIVEL TIPO CC - CARTUCHO - 15A
TRAFO	TRANSFORMADOR DE COMANDO 220V/24V

NOTAS:

- 1- (---) FIAÇÃO A SER EXECUTADA PELO CLIENTE/INSTALADOR;
- 2- SEGUIR AS FIAÇÕES DE INTERLIGAÇÃO. (RISCO DE CURTO CIRCUITO EM LIGAÇÕES DISTINTAS);
- 3- TODO CONTROLE É EXECUTADO PELO TERMOSTATO.
- 4- A VÁLVULA 2V MOTORIZADA E TRANSFORMADOR 220V/24V É LIGADO EM CAMPO PELO INSTALADOR.

0	EMISSÃO INICIAL PARA APROVAÇÃO	21/8/25	RAMIRO	RAMIRO	RAMIRO
REVIS.	ALTERAÇÃO	DATA	EXECUT.	VISTO	APROV.

APROVADO: SIM NÃO

COMENTÁRIOS: _____

RESP. TÊC./DATA: _____

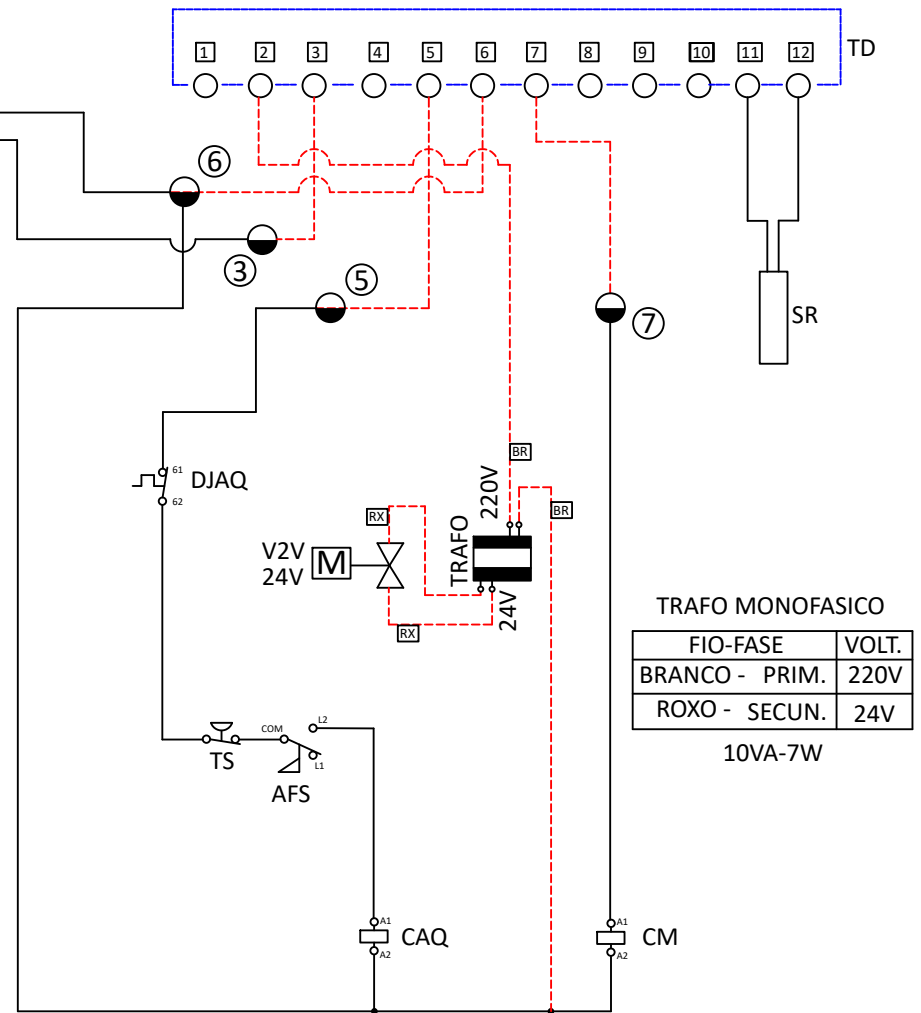

TRAFO MONOFASICO

FIO-FASE	VOLT.
BRANCO - PRIM.	220V
ROXO - SECUN.	24V

10VA-7W

ITEM	QTDE.	DESCRIÇÃO	MATERIAL	PESO(kg)
DESENHISTA:		APROVADO:		DATA:
RAMIRO		RAMIRO		21/08/2025
VISTO:		MATERIAL		DIMENSÕES EM MILIMETROS
RAMIRO				TOLERÂNCIAS CONF. PROJETO
TÍTULO:				
ESQUEMA ELÉTRICO FC15TR-AQ 7,5kW/INV. FREQ.				
DESENHO NUMERO:		ESCALA:	PROJEÇÃO	
PDV_0189C		1:1		
<p>Esse desenho é propriedade exclusiva da PREMIUM AR CONDICIONADO e contém informações confidenciais e protegidas por direitos de propriedade intelectual. É proibido a reprodução, utilização, divulgação e distribuição, sem autorização prévia e expressa do titular. O uso indevido sujeitará o infrator às medidas legais cabíveis, incluindo responsabilização cível e criminal.</p>				

